

# Modèle No. : Ergodesk 204B

## Manuel d'installation

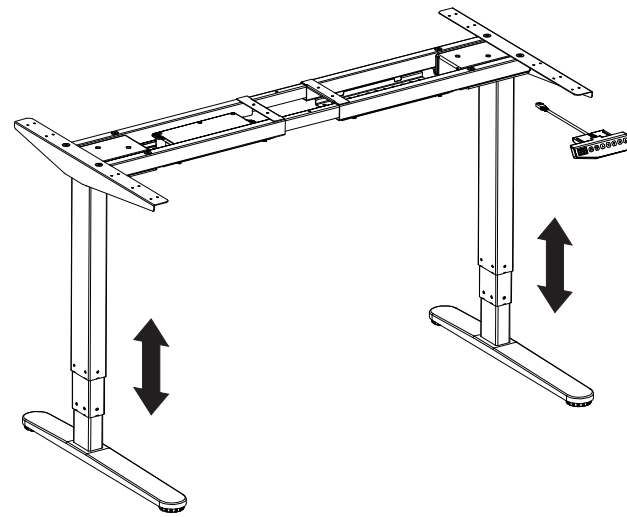

### Technische Daten

Gestell	3-fach-Teleskop
Max. Tragkraft	275 lbs (125 kg)
Max. Geschwindigkeit	38 mm/s
Eingangsspannung	100 - 240 V
Verstellbare Höhe	62 - 125 cm
Verstellbare Breite	110 - 180 cm
Tastgrad	10% (2 Minuten Verwendung, 18 Minuten Pause)
Arbeitstemperatur	0° - 40°C
Zertifizierung	CE FCC CUL

### Zubehöropaket

Die Abbildungen dienen nur als Referenz. Bitte wenden Sie sich an den Kundendienst, wenn Zubehör oder Werkzeuge fehlen.

<b>A</b>	<b>B</b>	<b>C</b>	<b>D</b>	<b>E</b>
x8	x26	x8	x6	x1
M6X16mm	St4,2X20mm	M8X35mm	Quadrat-Scheibe	4x4 5x5

### Enthaltene Teile

Nr.	Zubehörname	Teil	Anzahl
①	Füße		2
②	Bein		2
③	Tragbalken		1
④	Kabelführungsplatte		2
⑤	linke Seitenhalterung		1
⑥	rechte Seitenhalterung		1
⑦	Control Box		1
⑧	Tastatur		1
⑨	Verbindungskabel		1

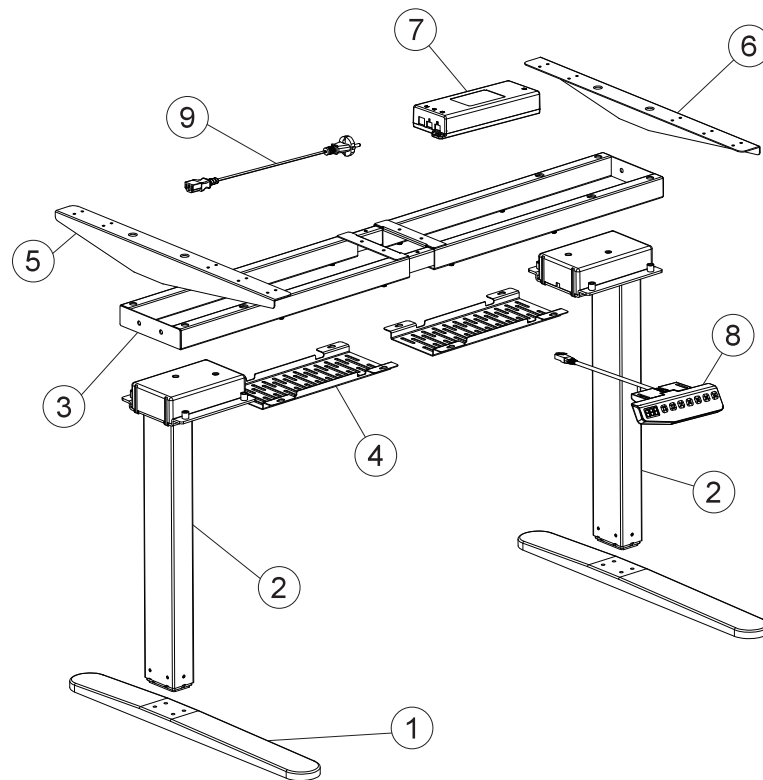

### Schritt 1

Befestigen Sie die Füße (1) an den Beinen (2). Benutzen Sie dafür acht M6x16mm Bolzen (A) und befestigen Sie sie mit einem 4x4 Inbusschlüssel (E).

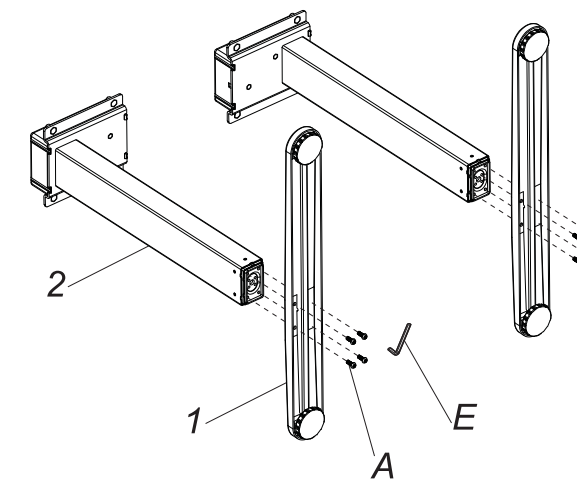

### Schritt 2

Befestigen Sie die beiden Kabelführungsplatten (4) an dem Rahmen wie in der Abbildung gezeigt.

Passe Sie die Länge des Tragbalkens der Größe der Arbeitsfläche an.

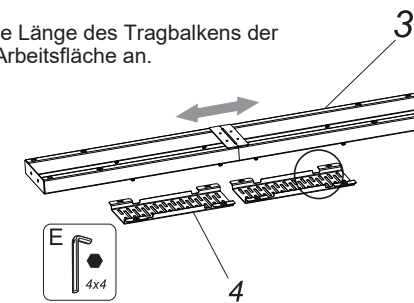
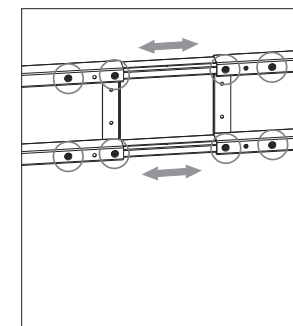

Passen Sie die Länge des Tragbalkens an, indem Sie die 8 Schrauben an der Rückseite des Tragbalkens (3) mit dem 4x4 Inbusschlüssel (E). Stellen Sie sicher, dass der Tragbalken sich frei bewegen kann, um ihn richtig anpassen zu können.

Ziehen Sie die Schrauben nach der Einstellung fest.

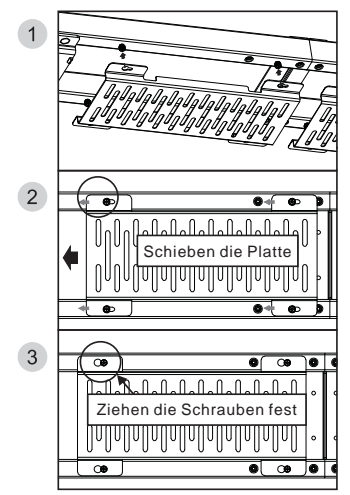

### Schritt 3

Befestigen Sie den Tragbalken (3) mit den Schrauben (C) an den Beinen. Ziehen Sie sie mit einem 5x5 Inbusschlüssel (E) fest.

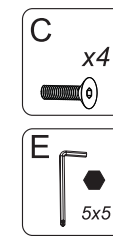
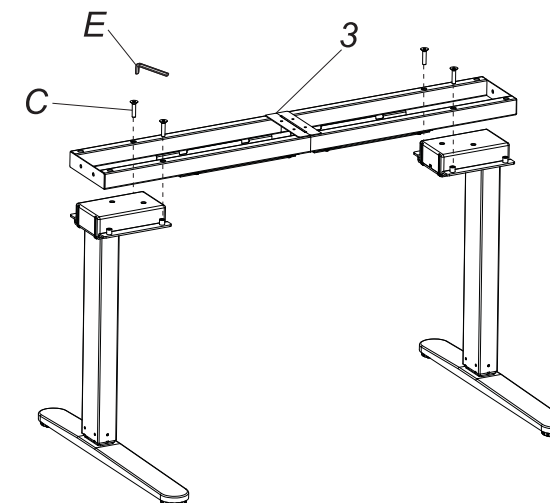

**Schritt 4** Befestigen Sie die Seitenhalterung (5) & (6) mit den Schrauben (C). Ziehen Sie sie mit einem 5x5 Inbusschlüssel (E) fest.



**Tipp :** Die längere Seite der Seitenhalterung (5) (6) sollte in dieselbe Richtung wie die Füße (1) sein.

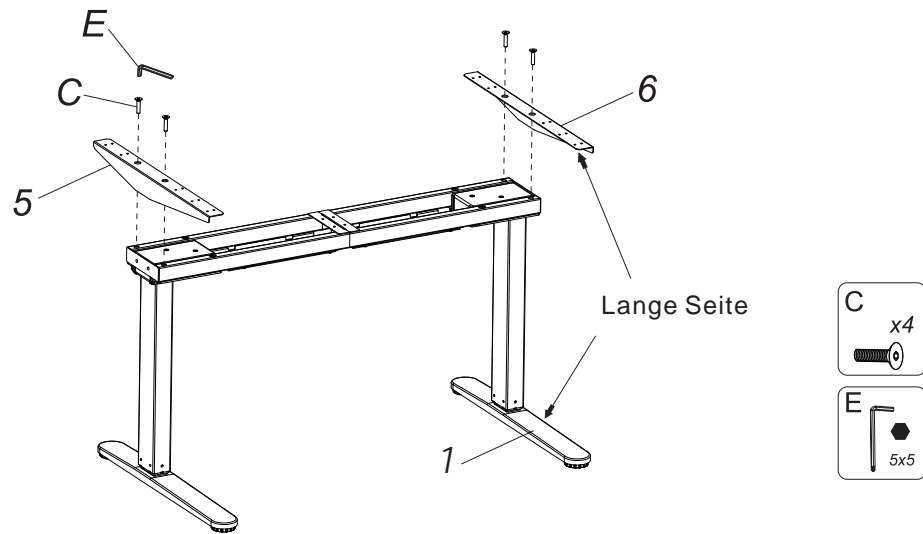

**Tastatur Anleitung**

LED Display

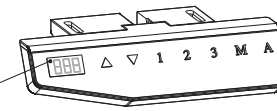

**Bedienführung**

Drücken Sie nach dem Rest-Vorgang den "Hoch"- oder "Herunter"-Knopf, um die Höhe der Schreibtischoberfläche zu heben oder zu senken. Die LED-Anzeige zeigt den Echtzeitwert an. Der Bereich des Höhenwerts: \*62.0 - 125 cm\*.

**Höhe speichern**

- a. Drücken Sie den "Hoch"- oder "Herunter"-Knopf, um die Höhe der Tischoberfläche zu heben oder zu senken. Sie können beispielsweise die Höhe auf \*75\* anpassen.
- b. Drücken Sie den "M-Speichern"-Knopf und der LED-Display zeigt \*5\* an. Drücken Sie dann \*1\* um die erste Höhe bei \*75\* zu speichern. Der LED-Display zeigt \*5/1\* an.
- c. Wiederholen Sie Schritt a und Schritt b um die zweite Höhe bei 100 cm zu speichern. Der LED-Display zeigt \*5/2\* an. Speichern Sie die dritte Höhe bei 121 cm. Der LED-Display zeigt \*5/3\* an.
- d. Drücken Sie \*1\*, \*2\* oder \*3\*, um die zuvor gespeicherte Höhe automatisch zu erreichen.

**Sitzungserinnerung auf längere Dauer**

- a. Drücken Sie den ERINNERUNG-Knopf "A", um diese Funktion zu aktivieren. Der LED-Display zeigt \*07\* an.
- b. Zwei Sekunden später, sollte der LED-Display die eingestellte Erinnerungszeit anzeigen (die Werkseinstellung ist 45 Minuten, der LED-Display zeigt \*045\*). Drücken Sie die Taste \*0\* (M), um die Erinnerungszeit einzustellen, wenn der Bildschirm blinkt. Dann drücken Sie eine beliebige Taste, um die Zeit einzuspeichern, oder warten Sie 5 Sekunden und die Zeit wird dann von dem System automatisch gespeichert. Während des Countdowns irgendwelcher Operation kann es zu einem wiederholten Start des Timers führen. Wenn der Countdown beendet ist und der LED-Display anzeigt \*00\* an, wird der Summ \*00\* mit einem zehn Sekunden langen "DiDi...DiDi...DiDi..."-Ton aktiv.
- c. Innerhalb des 10-Sekunden-Erinnerungs-Buzz, drücken Sie eine beliebige Taste, um den Zeitähler zu reaktivieren, der in (b) Schritt eingerichtet ist. Wenn keine Operation während des 10-Sekunden dauernden Buzz erfolgt, wird ein weiterer Buzz nach 5 Minuten aktiviert. Wenn keine Operation während des zweiten Buzz erfolgt, wird die Sitzungserinnerung auf längere Dauer Funktion ausgeschaltet.
- d. Drücken und halten Sie den "A"-Knopf drei Sekunden lang um die Sitzungserinnerung auf längere Dauer Funktion auszuschalten. Der LED-Display zeigt \*00\* an.

**Reset Vorgang und Fehlerbeseitigung**

- a. **Reset Vorgang Definition:** Wenn das LED Display \*05\* anzeigt, drücken und halten Sie den "A"-Knopf, bis der Schreibtisch seine niedrigste Höhe erreicht, und das Display die niedrigste Höhe anzeigt. Das bedeutet, dass der Reset-Vorgang abgeschlossen ist.
- b. Wenn der Fehlercode E01 oder E02 auftritt, machen Sie eine 18 Minuten lange Pause.
- c. Wenn anderer Fehlercodes auftreten oder die Taste \*0\* nicht funktioniert, überprüfen Sie bitte die Kabelverbindung und schalten Sie die Stromversorgung für mindestens 10 Sekunden ab. Versuchen Sie die Stromversorgung wieder einzuschalten und drücken Sie die Taste \*0\*, um den Resetvorgang zu starten.
- d. Wenn es noch nicht funktioniert, bitte kontaktieren Sie unser Kundenservice.

**Schritt 5** Schließen Sie das Kabel (8 & 9) wie in der Abbildung gezeigt an die Control Box (7) an.

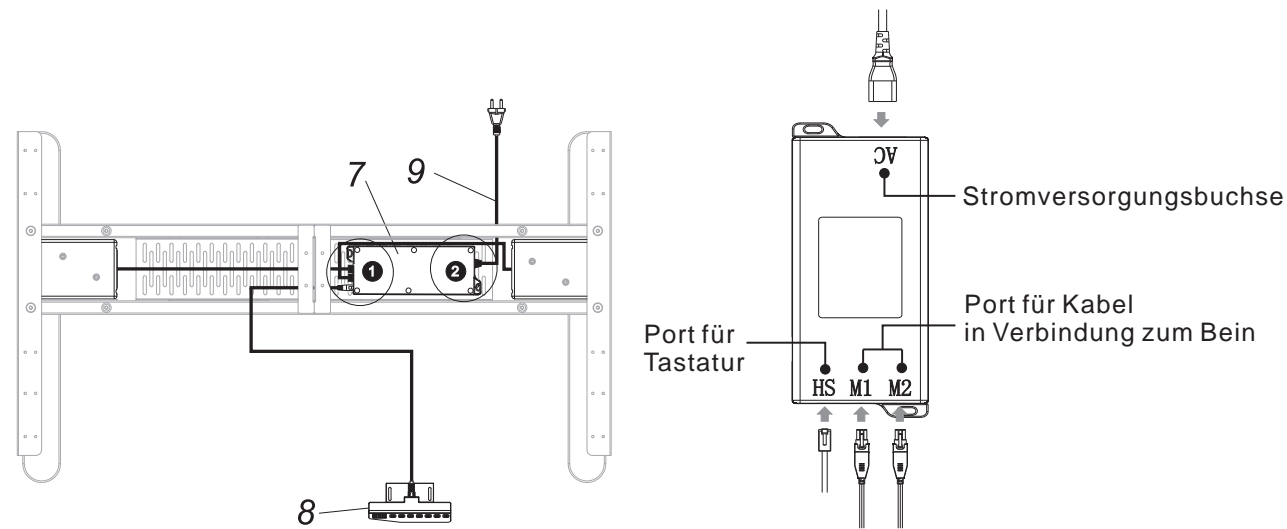

**Fehlerbeseitigung**

Diese Liste dient der Überprüfung und Behebung allgemeiner Störungen und Fehler. Wenden Sie sich bitte an den Hersteller, wenn das Problem nicht auf der Liste aufgeführt ist.



**Achtung**

- Stromversorgungseinheit: AC AC100V-240V, Frequenz 50/60HZ;
- Arbeitsumgebung: 0 - 40°C;
- Bitte ziehen Sie vor der Reinigung das Netzkabel aus der Steckdose. Nutzen Sie zur Reinigung ein leicht angefeuchtetes Tuch und wischen Sie damit den Oberflächenstaub weg. Beschädigen Sie nicht die Anschlussleitung und halten Sie den Stecker in einer sicheren Position.
- Innerhalb der Control Box gibt es elektronische Bauteile, Metallteile, Kunststoffteile, Drähte und andere Teile. Die sind den geltenden Gesetzen und Vorschriften entsprechend zu entsorgen. Sie können nicht im Hausmüll entsorgt werden.
- Stellen Sie vor der Verwendung des Produktes sicher, dass das Produkt ordnungsgemäß installiert wurde.
- Bevor Sie mit dem Gebrauch des Produktes beginnen, lesen Sie bitte die Anleitung, um alle Funktionen und Einstellungen des Produktes vollständig zu verstehen.
- Halten Sie Kinder von elektrischen höhenverstellbaren Schreibtischen, Steuergeräten und Mobilteilen fern. Der Hersteller ist nicht verantwortlich für Schäden, die durch unvorhersehbares Verhalten der Kinder entstehen.
- Leichte Geräusche, die durch den Multikeilriemen oder durch das Bremssystem verursacht werden, haben keinen Einfluss auf die Verwendung des Produktes.
- Verwenden Sie keine korrosiven oder abrasiven Materialien zur Reinigung dieses Produktes und bitte entsorgen Sie die Reinigungslösungen auf eine umweltfreundliche Art und Weise.
- Verstehen Sie die mit der Verwendung dieses Produktes verbundenen Risiken. Kinder oder Personen mit kognitiver Beeinträchtigung sollten dieses Produkt nicht ohne Aufsicht verwenden.
- Wenn das Netzkabel beschädigt oder defekt ist, muss es vom Hersteller oder einem Fachmann ersetzt werden, um Verletzungen zu vermeiden.
- Bitte in einer sauberen und sicheren Umgebung betreiben. Lassen Sie zum Beispiel Ihr Werkzeug herumliegen. Gehen Sie außerdem vorsichtig mit dem Verpackungsmaterial um, damit jede mögliche Gefahr vermieden werden kann. Es besteht ein potenzielles Erstickungsrisiko, wenn Kinder mit Plastiktüten spielen!
- Bewahren Sie die Originalverpackung bei Bedarf für den späteren Transport auf.

Fehler	Lösung
Keine Reaktion beim Drücken und Halten des "Herunter"-Knopfes	1. Überprüfen Sie die Kabelverbindung. 2. Kontaktieren Sie den Händler oder Hersteller.
Keine Reaktion beim Drücken des "Hoch"- und "Herunter"-Knopfes	1. Überprüfen Sie die Kabelverbindung. 2. Kontaktieren Sie den Händler oder Hersteller.
Langsame Geschwindigkeit	1. Prüfen Sie, ob die Ladung mehr als 125 kg wiegt. 2. Kontaktieren Sie den Händler oder Hersteller.
Der Motor arbeitet nicht richtig	1. Kontaktieren Sie den Händler oder Hersteller.
Kann entweder nur heben oder senken	1. Starten Sie den Reset-Prozess. 2. Kontaktieren Sie den Händler oder Hersteller.
Arbeitsfläche gleitet nach unten	1. Prüfen Sie, ob die Ladung mehr als 125 kg wiegt. 2. Kontaktieren Sie den Händler oder Hersteller.
Häufiges automatisches Zurücksetzen	1. Prüfen Sie, ob die Ladung mehr als 125 kg wiegt. 2. Kontaktieren Sie den Händler oder Hersteller.
Überarbeitet nach Tastgrad: Max. 2 Min. an / 18 Min. aus	1. Lassen Sie die Stromversorgung an und unterbrechen Sie die Arbeit für 18 Minuten. 2. Kontaktieren Sie den Händler oder Hersteller.
Der angehobene oder abgesenkte Abstand ist nicht genau vollständig	1. Drücken und halten Sie den "M"- und "3"-Knopf für drei Sekunden bis Sie zweimal "PIEP" hören, um die Werkseinstellungen wiederherzustellen. 2. Kontaktieren Sie den Händler oder Hersteller.

**Schritt 6** 1 Installieren die Tischplatte auf die Seitenhalterung (5 & 6).

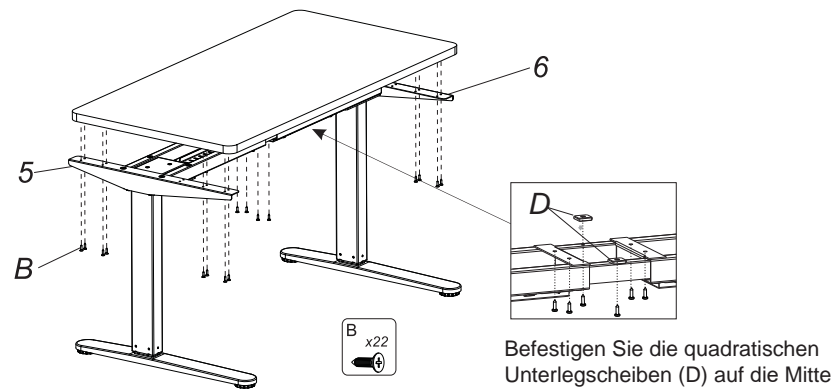

Befestigen Sie die quadratischen Unterlegscheiben (D) auf die Mitte des Tragbalkens.

Die Anzahl der verwendeten quadratischen Unterlegscheiben kommt auf die Länge des Stützbalkens, die auf die Größe der Tischplatte eingestellt ist, an

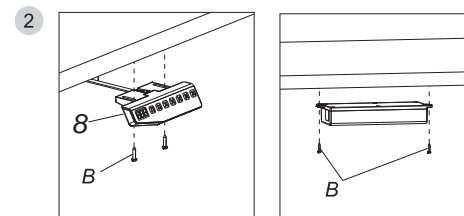

Befestigen Sie die Control Box (7) und die Tastatur (8) auf den Boden der Tischplatte.

**Tipp :** Die Control Box (7) kann an der Kabelführungsplatte (4) wie bei Schritt 5 gezeigt oder an der unteren Seite der Tischplatte befestigt werden.

**Tipp :** Wählen Sie den Standort der Ihren Bedürfnissen am besten entspricht.

**Recycling und Entsorgung**



Dieses Produkt kann nicht als Hausmüll entsorgt werden. Dieses Produkt sollte recycelt werden, um Umweltschäden zu vermeiden. Verwenden Sie bitte das entsprechende Recycling-Systeme, dass Ihnen zur Verfügung steht, oder vereinbaren Sie mit dem Händler oder Hersteller Hilfe beim Recycling.